

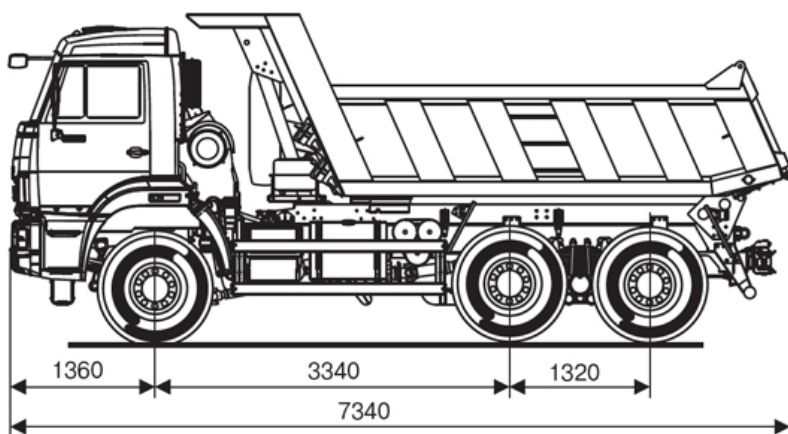

КАМАЗ-65111-50

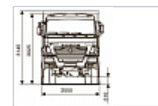

ЗАКАЗАТЬ

Стандарт: Евро 5

ТЕХНИЧЕСКИЕ ХАРАКТЕРИСТИКИ

ВЕСОВЫЕ ПАРАМЕТРЫ И НАГРУЗКИ

Грузоподъемность автомобиля, кг	14000
Полная масса а/м, кг	25200
нагрузка на заднюю тележку, кг	19000
нагрузка на передний мост, кг	6200
Полная масса автопоезда, кг	38200
Полная масса прицепа, кг	13000
Снаряженная масса шасси, кг	
нагрузка на заднюю тележку, кг	6100
Снаряженная масса, кг	11125
нагрузка на передний мост, кг	5025

ДВИГАТЕЛЬ

Модель двигателя	740.705-300 (Евро-5)
Диаметр цилиндра и ход поршня, мм	120/130
Макс. полезный крутящий момент, Нм (кгсм)	1275 (128)
при частоте вращения коленчатого вала, об/мин	1300
Максимальная полезная мощность, кВт (л.с.)	221 (300)
при частоте вращения коленчатого вала, об/мин	1900
Рабочий объем, л	11,76
Расположение и число цилиндров	V-образное, 8
Система топливоподачи	Common Rail
Степень сжатия	18,0
Тип двигателя	дизельный с турбонаддувом, с промежуточным охлаждением наддувочного воздуха

КОРОБКА ПЕРЕДАЧ

Модель КП	КАМАЗ 154
Передаточные числа на передачах	1-7,82;6,38/ 2- 4,03;3,29/ 3- 2,5;2,04/ 4 - 1,53;1,25/ 5 - 1; 0,815/ 3X-7,38;6,02
Тип	механическая, 10-ти ступенчатая
Управление	механическое, дистанционное

ГЛАВНАЯ ПЕРЕДАЧА

Передаточное отношение	4,98
------------------------	------

КАБИНА

Исполнение	без спального места
Тип кабины	расположенная над двигателем, с высокой крышей

КОЛЕСА И ШИНЫ

Размер обода	7,5-20 или 8,25-22,5(7,5-22,5)
Тип колес	дисковые
Тип шин	пневматические, камерные или бескамерные
Шины	11.00 R20 или 11.00 R22,5

САМОСВАЛЬНАЯ ПЛАТФОРМА

Направление разгрузки	назад
Объем платформы, куб. м	8.2
Угол подъема платформы, град	52

СИСТЕМА ПИТАНИЯ

Вместимость топливного бака, л	210+210
--------------------------------	---------

СЦЕПЛЕНИЕ

Привод	гидравлический с пневмоусилителем
Тип	диафрагменное, однодисковое, мод. ZF&SACHS MFZ 430

ТОРМОЗА

Привод	пневматический
Размеры диаметр барабана, мм	400
Ширина тормозных накладок, мм	140

ХАРАКТЕРИСТИКИ А/М ПОЛНОЙ МАССЫ

Внешний габаритный радиус поворота, м	11,3
Максимальная скорость, не менее, км/ч	80
Угол преодолеваемого подъема, не менее, % (град)	18 (10)

ЭЛЕКТРООБОРУДОВАНИЕ

Аккумуляторы, В/А·ч	2x12/190
Генератор, В/Вт	28/3000
Напряжение, В	24

ДОПОЛНИТЕЛЬНО

Дополнительное оборудование	Коробка отбора мощности, ТСУ "шкворень-петля"
-----------------------------	---

Вся представленная на сайте информация, касающаяся технических характеристик, наличия на складе, стоимости товаров, носит информационный характер и ни при каких условиях не является публичной офертой, определяемой положениями Статьи 437(2) Гражданского кодекса РФ.

