

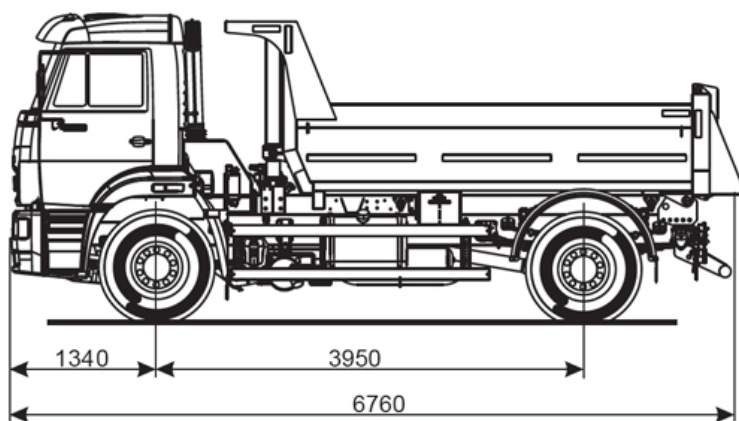

## КАМАЗ-53605-48 (A5)

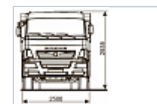

[ЗАКАЗАТЬ](#)

**Стандарт: Евро 5**

### ТЕХНИЧЕСКИЕ ХАРАКТЕРИСТИКИ

#### ВЕСОВЫЕ ПАРАМЕТРЫ И НАГРУЗКИ

Грузоподъемность автомобиля, кг	11700
Полная масса а/м, кг	20500
нагрузка на задний мост, кг	13000
нагрузка на переднюю ось, кг	7500
Снаряженная масса, кг	8725
нагрузка на задний мост, кг	4200
нагрузка на переднюю ось, кг	4525

#### ДВИГАТЕЛЬ

Модель двигателя	Cummins ISB6.7 E5 300 (Евро-5)
Макс. полезный крутящий момент, Нм (кгсм)	1087 (111)
при частоте вращения коленчатого вала, об/мин	1300
Максимальная полезная мощность, кВт (л.с.)	215 (300)
при частоте вращения коленчатого вала, об/мин	2500
Рабочий объем, л	6,7
Расположение и число цилиндров	рядное, 6
Степень сжатия	17,3
Тип двигателя	дизельный с турбонаддувом, с промежуточным охлаждением наддувочного воздуха

#### КОРОБКА ПЕРЕДАЧ

Модель КП	ZF 9S1310
Тип	механическая, 9-ступенчатая
Управление	механическое, дистанционное

#### ГЛАВНАЯ ПЕРЕДАЧА

Передаточное отношение	6,33 или 6,27
------------------------	---------------

#### КАБИНА

Исполнение	без спального места
Тип кабины	расположенная над двигателем, с высокой крышей

#### КОЛЕСА И ШИНЫ

Размер обода	9,00-22,5
Тип колес	дисковые
Тип шин	пневматические, бескамерные
Шины	315/80 R22.5

#### САМОСВАЛЬНАЯ ПЛАТФОРМА

Направление разгрузки	назад
Объем платформы, куб. м	6,5
Угол подъема платформы, град	50

#### СИСТЕМА ВЫПУСКА И НЕЙТРАЛИЗАЦИИ

Вместимость бака с нейтрализующей жидкостью, л	35
Тип	глушитель, совмещенный с нейтрализатором

#### СИСТЕМА ПИТАНИЯ

Вместимость топливного бака, л	210
--------------------------------	-----

#### СЦЕПЛЕНИЕ

Привод	гидравлический с пневмоусилителем
Тип	диафрагменное, сухое, однодисковое, мод. ZF&SACHS MFZ 430

#### ТОРМОЗА

Привод	пневматический
Размеры диаметр барабана, мм	420
Ширина тормозных накладок, мм	180

#### ХАРАКТЕРИСТИКИ А/М ПОЛНОЙ МАССЫ

Внешний габаритный радиус поворота, м	8
Максимальная скорость, не менее, км/ч	90
Угол преодолеваемого подъема, не менее, % (град)	25 (14)

#### ЭЛЕКТРООБОРУДОВАНИЕ

Аккумуляторы, В/А·ч	2x12/190
Генератор, В/Вт	28/2000
Напряжение, В	24

Вся представленная на сайте информация, касающаяся технических характеристик, наличия на складе, стоимости товаров, носит информационный характер и ни при каких условиях не является публичной офертой, определяемой положениями Статьи 437(2) Гражданского кодекса РФ.

<https://kamaz.ru/production/serial/samosvaly/kamaz-53605-a4/>

© ПАО "КАМАЗ" 1999-2019

ВСЕ ПРАВА НА МАТЕРИАЛЫ ОПУБЛИКОВАННЫЕ НА САЙТЕ, ЗАЩИЩЕНЫ В СООТВЕТСТВИИ С РОССИЙСКИМ И МЕЖДУНАРОДНЫМ ЗАКОНОДАТЕЛЬСТВОМ ОБ АВТОРСКОМ ПРАВЕ И СМЕЖНЫХ ПРАВАХ