

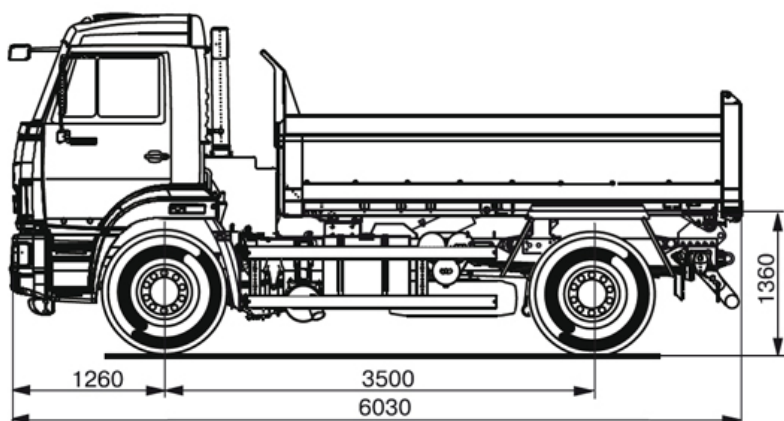

[ГЛАВНАЯ](#) > [ОФИЦИАЛЬНЫЙ САЙТ ПАО "КАМАЗ"](#) > [ПРОДУКЦИЯ](#) > [СЕРИЙНЫЕ АВТОМОБИЛИ](#) > [САМОСВАЛЫ](#) > [КАМАЗ-43255-69 \(G5\)](#)

КАМАЗ-43255-69 (G5)

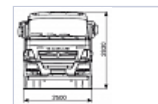

[ЗАКАЗАТЬ](#)

Стандарт: Евро 5

ТЕХНИЧЕСКИЕ ХАРАКТЕРИСТИКИ

ВЕСОВЫЕ ПАРАМЕТРЫ И НАГРУЗКИ

Грузоподъемность автомобиля, кг	7750
Полная масса а/м, кг	14800
нагрузка на задний мост, кг	9500
нагрузка на переднюю ось, кг	5300
Снаряженная масса, кг	6900
нагрузка на задний мост, кг	3450
нагрузка на переднюю ось, кг	3450

ДВИГАТЕЛЬ

Модель двигателя	Cummins ISBe6.7 E5 250
Макс. полезный крутящий момент, Нм (кгсм)	937 (96)
при частоте вращения коленчатого вала, об/мин	1300
Максимальная полезная мощность, кВт (л.с.)	178 (250)
при частоте вращения коленчатого вала, об/мин	2500
Рабочий объем, л	6,7
Расположение и число цилиндров	рядное, 6
Степень сжатия	17,3
Тип двигателя	дизельный с турбонаддувом, с промежуточным охлаждением наддувочного воздуха

КОРОБКА ПЕРЕДАЧ

Модель КП	ZF 6S700
Передаточные числа на передачах	1-6,02/ 2-3,32/ 3- 2,07/ 4- 1,4/ 5- 1,00/ 6- 0,79/ 3X - 5,58
Тип	механическая, 6-ступенчатая

Управление	механическое, дистанционное
------------	-----------------------------

ГЛАВНАЯ ПЕРЕДАЧА

Передаточное отношение	6,53
------------------------	------

КАБИНА

Исполнение	без спального места
Тип кабины	расположенная над двигателем, с высокой крышей

КОЛЕСА И ШИНЫ

Размер обода	7,5-20 или 7,5-22,5 или 8,25-22,5
Тип колес	дисковые
Тип шин	пневматические, камерные
Шины	10.00 R20 или 11.00 R22,5

САМОСВАЛЬНАЯ ПЛАТФОРМА

Направление разгрузки	назад
Объем платформы, куб. м	6
сечение	овальное
Угол подъема платформы, град	55

СИСТЕМА ВЫПУСКА И НЕЙТРАЛИЗАЦИИ

Вместимость бака с нейтрализующей жидкостью, л	35
Тип	глушитель, совмещенный с нейтрализатором

СИСТЕМА ПИТАНИЯ

Вместимость топливного бака, л	210
--------------------------------	-----

СЦЕПЛЕНИЕ

Диаметр ведомого диска, мм	362
Привод	гидравлический с пневмоусилителем
Тип	однодисковое, диафрагменное, вытяжного типа

ТОРМОЗА

Привод	пневматический
Размеры диаметр барабана, мм	400
Суммарная площадь тормозных накладок, см ²	6300
Ширина тормозных накладок, мм	140

ХАРАКТЕРИСТИКА А/П ПОЛНОЙ МАССОЙ

Внешний габаритный радиус поворота, м	7,5
Максимальная скорость, не менее, км/ч	95
Угол преодолеваемого подъема, не менее, % (град)	25(14°)

ЭЛЕКТРООБОРУДОВАНИЕ

Аккумуляторы, В/А·ч	2x12/190
Генератор, В/Вт	28/2000
Напряжение, В	24

Вся представленная на сайте информация, касающаяся технических характеристик, наличия на складе, стоимости товаров, носит информационный характер и ни при каких условиях не является публичной офертой, определяемой положениями Статьи 437(2) Гражданского кодекса РФ.

<https://kamaz.ru/production/serial/samosvaly/43255-25-c4/>

© ПАО "КАМАЗ" 1999-2019

ВСЕ ПРАВА НА МАТЕРИАЛЫ ОПУБЛИКОВАННЫЕ НА САЙТЕ. ЗАЩИЩЕНЫ В СООТВЕТСТВИИ С РОССИЙСКИМ И МЕЖДУНАРОДНЫМ ЗАКОНОДАТЕЛЬСТВОМ ОБ АВТОРСКОМ ПРАВЕ И СМЕЖНЫХ ПРАВАХ

