

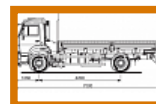

[ГЛАВНАЯ](#) > [ОФИЦИАЛЬНЫЙ САЙТ ПАО "КАМАЗ"](#) > [ПРОДУКЦИЯ](#) > [СЕРИЙНЫЕ АВТОМОБИЛИ](#) > [БОРТОВЫЕ АВТОМОБИЛИ](#) > [КАМАЗ-43253-69 \(G5\)](#)

КАМАЗ-43253-69 (G5)

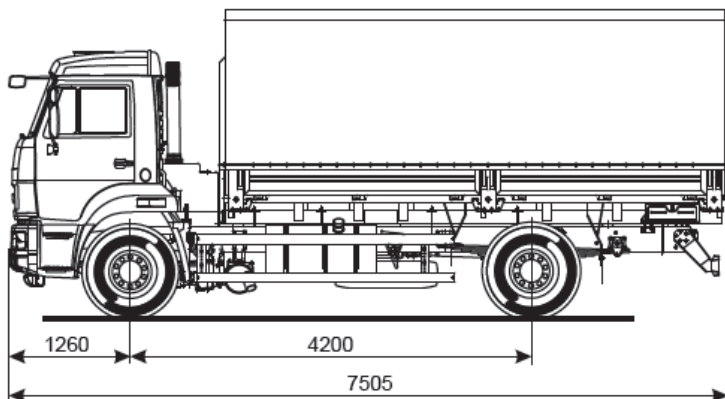

[ЗАКАЗАТЬ](#)

Стандарт: Евро 5

ТЕХНИЧЕСКИЕ ХАРАКТЕРИСТИКИ

ВЕСОВЫЕ ПАРАМЕТРЫ И НАГРУЗКИ

Грузоподъемность автомобиля, кг	7500
Полная масса а/м, кг	14590
нагрузка на задний мост, кг	9445
нагрузка на переднюю ось, кг	5145
Снаряженная масса, кг	7015
нагрузка на задний мост, кг	3000
нагрузка на переднюю ось, кг	4015

ДВИГАТЕЛЬ

Модель двигателя	Cummins ISB6,7 E5 250 (Евро-5)
Макс. полезный крутящий момент, Нм (кгсм)	937 (96)
при частоте вращения коленчатого вала, об/мин	1300
Максимальная полезная мощность, кВт (л.с.)	178 (250)
при частоте вращения коленчатого вала, об/мин	2500
Рабочий объем, л	6,7
Расположение и число цилиндров	рядное, 6
Степень сжатия	17,3
Тип двигателя	дизельный с турбонаддувом, с промежуточным охлаждением наддувочного воздуха

КОРОБКА ПЕРЕДАЧ

Модель КП	ZF 6S700
Передаточные числа на передачах	1-6,02; 2-3,32; 3-2,07; 4-1,4; 5-1,00; 6-0,79; 3X-5,58
Тип	механическая, 6-ступенчатая

Управление	механическое, дистанционное
Число передач КП	6

БОРТОВАЯ ПЛАТФОРМА

Внутренние размеры, мм	5162 x 2470
Высота бортов, мм	730
Платформа	бортовая, с металлическими откидными бортами, в зависимости от комплектации оборудуется каркасом и тентом

ГЛАВНАЯ ПЕРЕДАЧА

Передаточное отношение	6,53
------------------------	------

КАБИНА

Исполнение	без спального места
Тип кабины	расположенная над двигателем, с высокой крышей

КОЛЕСА И ШИНЫ

Размер обода	7,5-20 или 7,5-22,5 или 8,25-22,5
Тип колес	дисковые
Тип шин	пневматические, камерные или бескамерные
Шины	10.00 R20 или 11.00 R20 или 11.00 R22,5

СИСТЕМА ВЫПУСКА И НЕЙТРАЛИЗАЦИИ

Вместимость бака с нейтрализующей жидкостью, л	35
Тип	глушитель, совмещенный с нейтрализатором

СИСТЕМА ПИТАНИЯ

Вместимость топливного бака, л	350
--------------------------------	-----

СЦЕПЛЕНИЕ

Привод	гидравлический с пневмоусилителем
Тип	однодисковое, диафрагменное, нажимного типа, мод. ZF&SACHS MF 362

ТОРМОЗА

Привод	пневматический
Размеры диаметр барабана, мм	400
Ширина тормозных накладок, мм	140

ХАРАКТЕРИСТИКИ А/М ПОЛНОЙ МАССЫ

Внешний габаритный радиус поворота, м	10
Максимальная скорость, не менее, км/ч	90
Угол преодолеваемого подъема, не менее, % (град)	25 (14°)

ЭЛЕКТРООБОРУДОВАНИЕ

Аккумуляторы, В/А·ч	2x12/190
Генератор, В/Вт	28/2000
Напряжение, В	24

<https://kamaz.ru/production/serial/bortovye-avtomobili/kamaz-43253-c4/>

© ПАО "КАМАЗ" 1999-2019

ВСЕ ПРАВА НА МАТЕРИАЛЫ ОПУБЛИКОВАННЫЕ НА САЙТЕ, ЗАЩИЩЕНЫ В СООТВЕТСТВИИ С РОССИЙСКИМ И МЕЖДУНАРОДНЫМ ЗАКОНОДАТЕЛЬСТВОМ ОБ АВТОРСКОМ ПРАВЕ И СМЕЖНЫХ ПРАВАХ